

ESPEJOS

Fijos



EP0350CS
Acabado satinado



EP0450CS
Acabado satinado

Descripción general

- Espejo rectangular fijo con marco de acero inoxidable AISI 304, acabado satinado.
- Modelo apto para colectividades.
- Máxima durabilidad y resistencia a la oxidación.

Especificaciones técnicas

Dimensiones	700x500x19 mm (EP0350CS) 800x600x19 mm (EP0450CS)
--------------------	--

Espesor marco	1 mm
----------------------	------

Espesor vidrio	5 mm
-----------------------	------

Componentes y materiales

- **EP0350CS:** espejo rectangular fijo de 700x500 mm., con marco de acero inoxidable AISI 304 de 1 mm de espesor y con cristal de 5 mm. de espesor.
- **EP0450CS:** espejo rectangular fijo de 800x600 mm., con marco de acero inoxidable AISI 304 de 1 mm de espesor y con cristal de 5 mm. de espesor.
- **MARCO:** fabricado en acero inoxidable AISI 304, acabado satinado de 1 mm de espesor, con esquinas soldadas y pulidas. Ángulos reforzados de 1 mm de espesor que proporcionan una rigidez adicional al espejo.
- **PARTE POSTERIOR:** tablero de fibras de densidad media, hidrófugo de 10 mm de espesor, para reforzar el vidrio haciéndolo más resistente y alargando su durabilidad.
- **VIDRIO:** fabricado con un cristal de 5 mm de espesor.

Dimensiones

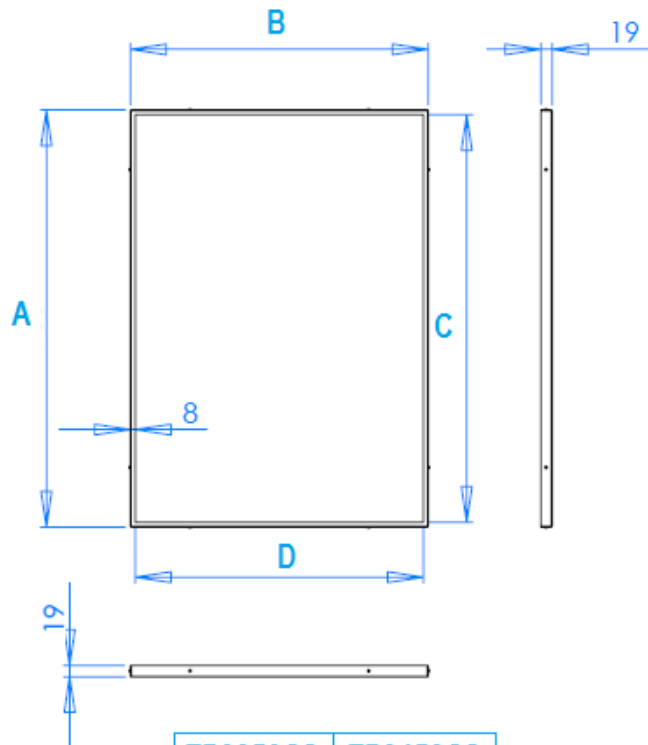

	EP0350CS	EP0450CS
A	700 mm	800 mm
B	500 mm	600 mm
C	684 mm	784 mm
D	484 mm	584 mm

Dimensiones ± 4%

ALTURA INSTALACION RECOMENDADA

MONTAJE

Máximo a 995 mm desde suelo a punto inferior

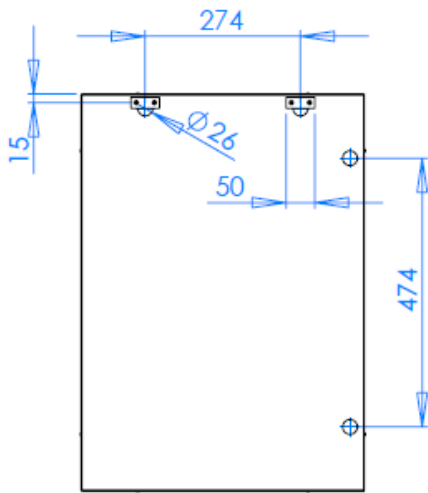

EP0350CS

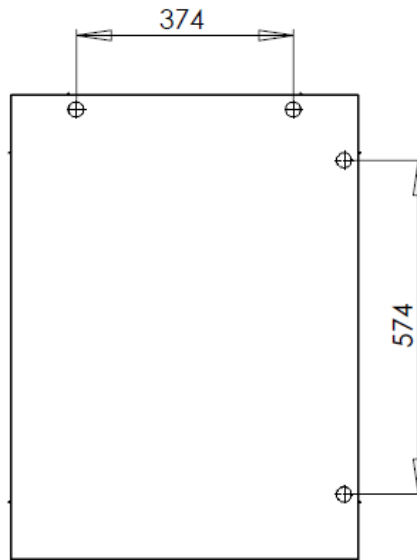

EP0450CS

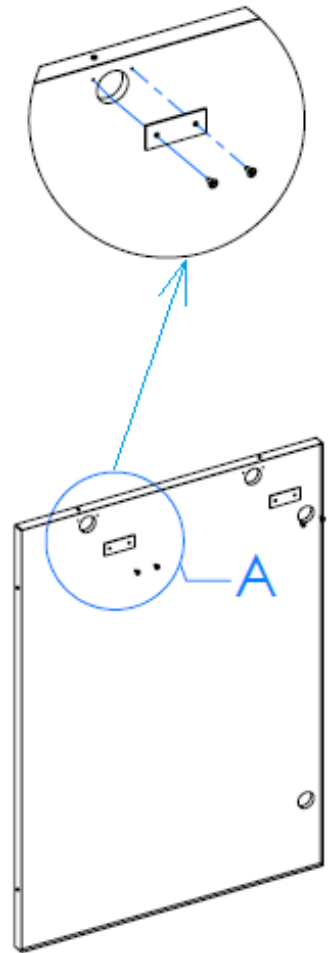

Mediclinics, S.A., se reserva el derecho a efectuar cambios y/o modificaciones en los productos y sus especificaciones sin previo aviso.
Revisión 02-16 © mediclinics S.A.

