

DESCRIÇÃO

Secador de mãos eléctrico por ar quente de accionamento automático por aproximação das mãos. Robustez e potência máximas com características antivandálicas. De fácil manutenção, este secador apresenta um baixo nível de ruído e alto nível de segurança. Incorporam a tecnologia Logic Dry, que regula automaticamente a temperatura do ar até 4 níveis, em função da temperatura ambiente. Este dispositivo está montado no circuito electrónico LED, prolongando o tempo de vida do secador ao mesmo tempo que aumenta a eficácia do mesmo, tornando-o num secador mais ecológico. Inclui termóstato de segurança na resistência e no motor. Ideal para uso contínuo em casas de banho de elevada frequência de utilização.



COMPONENTES E MATERIAIS

- M02A** Em aço, acabamento em epóxi branco
- M02AB** Em aço, acabamento em epóxi preto
- M02AC** Em aço inoxidável AISI 304, acabamento brilhante
- M02ACS** Em aço inoxidável AISI 304, acabamento escovado

- Carcaça com espessura de 1,5mm, fixa à base por meio de 4 parafusos de segurança antivandálica.
- Base e carcaça em plástico técnico ignífugo UL 94-V0, com 4 furos de 8 mm de diâmetro para montagem na parede e incorpora 4 *silent blocks* para a absorção de vibrações.
- Motor universal de escovas de 4.500 rpm, classe F. Inclui um fusível térmico de segurança.
- Turbina centrífuga em alumínio de entrada dupla assimétrica.
- Resistência espiral de NiCr, com um limitador térmico de segurança que desliga toda a máquina.
- Desconexão automática 1/2 segundo antes da paragem do motor.
- Regulação automática da temperatura do ar segundo a temperatura ambiente.
- Sensor de detecção electrónico por infravermelhos, regulável mediante potenciómetro [5-25 cm].
- Detecção selectiva de brancos fixos.
- Cut Off System para uso continuado superior a 120 segundos.

ESPECIFICAÇÕES TÉCNICAS

TENSÃO	220-240 V
FREQUÊNCIA	50/60 Hz
ISOLAMENTO ELÉCTRICO	Classe II
POTÊNCIA TOTAL	250-2.750 W
POTÊNCIA DO MOTOR	250 W
POTÊNCIA DA RESISTÊNCIA	2.500 W
CONSUMO	1,2-12 A
R.P.M.	4.500
TEMPO DE SECAGEM	29 seg.
CAUDAL EFICAZ	450 m ³ /h • 7,500 l/min.
VELOCIDADE DO AR	95 Km/h
TEMPERATURA DO AR (dist. = 10 cm / temp. ambiente = 21 °C)	50°C
NÍVEL SONORO (a 2 metros) *	65 dBA
GRAU DE PROTECÇÃO	IP23
ESPESSURA DA CARCAÇA	1,5 mm
DIMENSÕES	275 x 325 x 164 mm
PESO	4,25 Kg

(* Segundo a norma UNE EN ISO 11201:2010 V2

CERTIFICADOS E HOMOLOGAÇÕES



A Mediclinics S.A. reserva-se ao direito de efectuar alterações na presente ficha técnica e/ou no produto sem necessidade de comunicação prévia. © Mediclinics S.A.

CARACTERÍSTICAS FUNCIONAIS

Colocar as mãos debaixo do secador e da saída de ar para accionar os sensores e iniciar a secagem. Uma vez activado, o secador funcionará ininterruptamente enquanto as mãos estiverem no campo de detecção do sensor. O secador desliga-se 2 segundos após a remoção das mãos da zona dos sensores infravermelhos, ou 120 segundos após o uso continuado.

DESENHO TÉCNICO

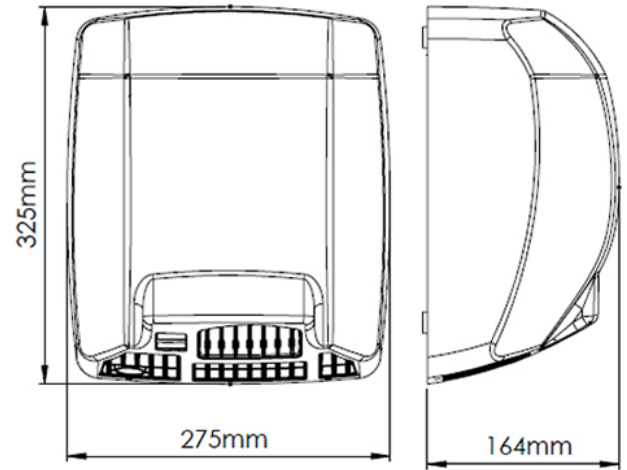

MONTAGEM

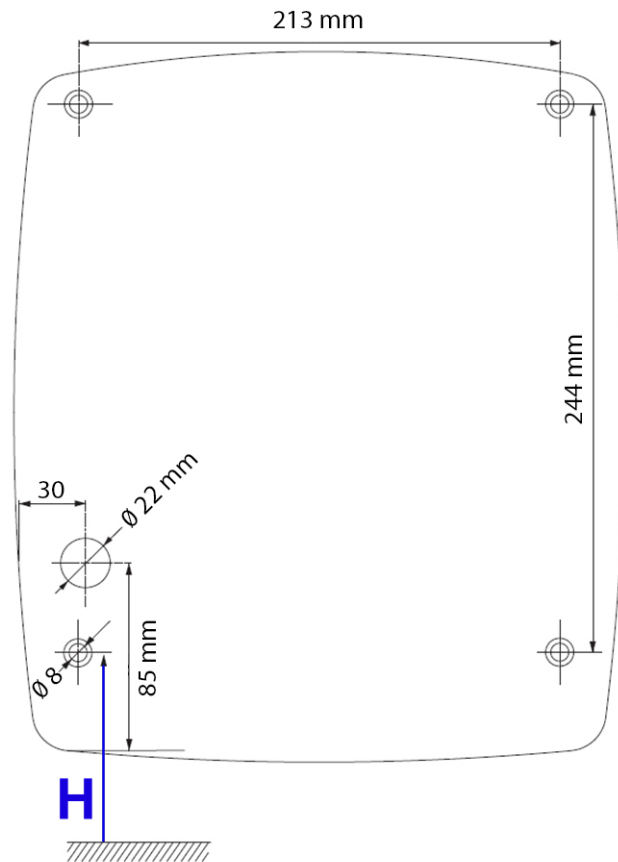

ALTURA RECOMENDADA (distância do solo)

H = Distância do solo

