



DESCRIÇÃO

Espelho em vidro temperado. Resistente à água e com espessura de 5 mm.

MATERIAIS E COMPONENTES

Espelho fabricado em vidro temperado de primeira qualidade com 5 mm de espessura, escolhido para espelhar/pratear. Placa de fixação à parede, em PERALLUMAN 30 (com 3 mm de espessura).

SISTEMA DE QUALIDADE

Critério de vidro temperado UNI 7697.

ESPECIFICAÇÕES TÉCNICAS

LARGURA	700 mm
ALTURA	600 mm
PROFUNDIDADE	79 mm
PESO	4,8 Kg

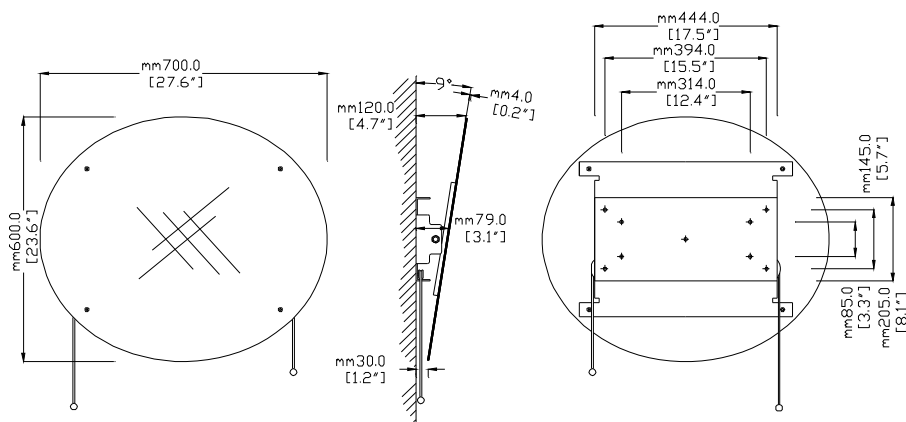

A Ponte Giulio S.p.A reserva-se ao direito de efectuar alterações na presente ficha técnica e/ou no produto sem necessidade de comunicação prévia. © Ponte Giulio S.p.A