

Revisão 10/2017



CARACTERÍSTICAS

- Bocal económico, fluxo de 6L/minuto;
- Descarga higiénica;
- Sem chumbo;
- Destinada para água fria ou pré-temperada;
- A saída de água mantém-se enquanto for detectável o utilizador na zona de activação;
- A água pára depois de retirar as mãos da zona de activação ou depois de decorrido o tempo determinado (0,25 a 7,75 segundos);
- Paragem automática da água após 5 min de fluxo contínuo;
- Controle do nível de bateria nos modelos "B"
- Ajustamento dos parâmetros por controlo remoto SLD 03
- Programa Start/Stop

ESPECIFICAÇÕES TÉCNICAS

Voltagem / Alimentação Eléctrica: 6V / 2W

Bateria: 4 pilhas alcalinas AA 1,5V, 2700 mAh (aprox. 2 anos / 100 utilizações por dia)

Alcance de activação:

Standard: 0,11 - 0,15 m

Programa START/STOP: 0,05 - 0,15 m

Pressão recomendada: 0,1 - 0,6 MPa

Taxa de fluxo: 6L/min.

Entrada de água: Rosca macho G 1/2"

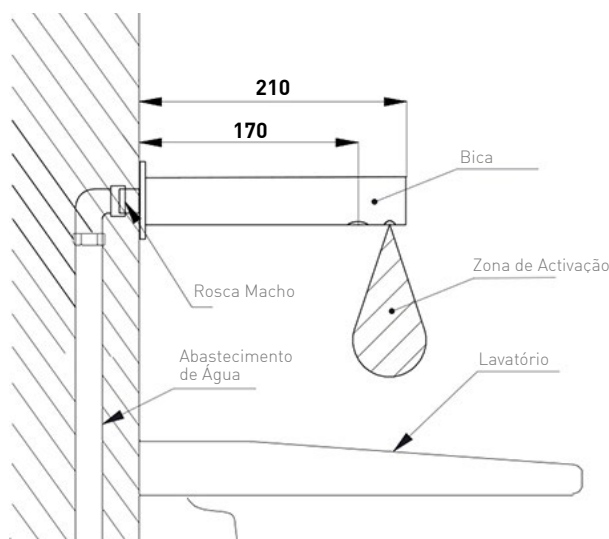

ACESSÓRIOS RECOMENDADOS

SLD 03	Ref 07030	Controlo remoto universal para ajuste dos parâmetros de todos produtos electrónicos com infra vermelhos
SLT 04	Ref 09040	Válvula termostática de 3/4" para fluxo de água de 28 lt/min com pressão de 0,1 Mpa
SLT 05	Ref 09050	Válvula termostática de 1/2" para fluxo de água de 42 lt/min com pressão de 0,1 Mpa
SLA 36	Ref 06360	Conjunto de 4 pilhas alcalinas 1,5V AA 2700 mAh

COMPOSIÇÃO DO ARTIGO

SLU 43B	REF 03435	Torneira electrónica em aço inoxidável escovado, com componentes eléctricos para a bateria e válvula electromagnética integrada; conjunto de 4 pilhas alcalinas 1,5V AA.
---------	-----------	--

*Para componentes electrónicos. • A SANELA spol. s r.o., reserva-se ao direito de efectuar mudanças na presente ficha técnica sem necessidade de comunicação prévia. © SANELA spol. s r.o.