

SOLUÇÕES



2021

EQUIPAMENTO

UCM092A

ÁGUA/SABÃO (GAJ002AC)
SECAGEM (M092A)

UCM093A

ÁGUA (GA003AC)
SABÃO (DJ003AC)
SECAGEM (M093A)

CARACTERÍSTICAS

- Acabamento Brilhante
- Touch Free
- Filtro HEPA
- Ionizador



SECADOR DE MÃOS AUTOMÁTICO - **M092A**



SAÍDA DE ÁGUA E SABÃO - **GAJ002AC**

DESCRIÇÃO

O Mediclinics® All-in-One é uma unidade integrada de lavagem e secagem de mãos, composta por um secador de mãos automático e uma torneira que fornece água e sabão, também automaticamente. Pode ser montado na bancada, para funcionar como um sistema integrado e sem contacto com os elementos que o compõem, de maneira higiénica e altamente eficiente.

COMPONENTES E MATERIAIS

- **SECADOR AUTOMÁTICO (M092A):** com base no nosso secador de maior sucesso, o Machflow Plus M09A, este secador montado na parte inferior da bancada pode secar as mãos em apenas 10 segundos, graças a um agradável jacto de ar que pode atingir até 400 km / h. Tubular de latão cromado, com acabamento brilhante.
- **TORNEIRA DE ÁGUA E SABÃO (GAJ002AC):** feito em latão cromado com acabamento brilhante, esta torneira fornece água e sabão. O sensor colocado na parte superior direita da torneira é responsável pela distribuição do sabão, o sensor colocado logo acima da saída da água é responsável pelo fornecimento da água.

ESPECIFICAÇÕES TÉCNICAS

Tensão	220-240V
Frequência	50/60 Hz
Isolamento Eléctrico	Classe I
Potência Total	420-1.500 W
Consumo	3,2-6,4 A
Consumo em espera	0,3 W
Potência do Motor	420-1.100 W
R.P.M.	19.000-30.000
Potência da Resistência	400 W (con interruptor "ON/OFF")
Desligamento de segurança	60 "
dimensões	665 x 320 x 228 mm
espessura da carcaça	1,5 mm
Tempo de secagem	10-15"
Fluxo de ar eficaz	50-105 M3 / H (835 -1.755 L / MIN)
velocidade do ar	190-400 Km/h
temperatura do ar (dist. = 10 cm / temp. ambiente = 22 °C)	42°C
Nível Sonoro (a 2 metros)	62-72 dBA
Grau de protecção	IP23
Filtro HEPA	OPCIONAL
Sistema de encaixe	OPCIONAL
Ionizador	OPCIONAL
Ambientador	OPCIONAL

DIMENSÕES DO SECADOR DE MÃOS AUTOMÁTICO (M09A)

- Este secador de mãos pode funcionar em conjunto com a torneira de água e sabão GAJ002AC ou também sozinho. Pode ser montado na própria pia ou na bancada, tornando a secagem das mãos mais fácil e rápida para o usuário.

- O Machflow Plus M09A é o coração das soluções All-In-One da Mediclinics. Fornece um jacto de ar quente e potente que oferece uma experiência agradável ao usuário, com tempos de secagem de 10 segundos.

- Montagem na mesma pia faz com que todas as águas residuais vão para a pia e não para o chão, mantendo um banheiro mais higiênico e limpo e, ao mesmo tempo, evitando possíveis escorregões, uma causa muito comum de acidentes.

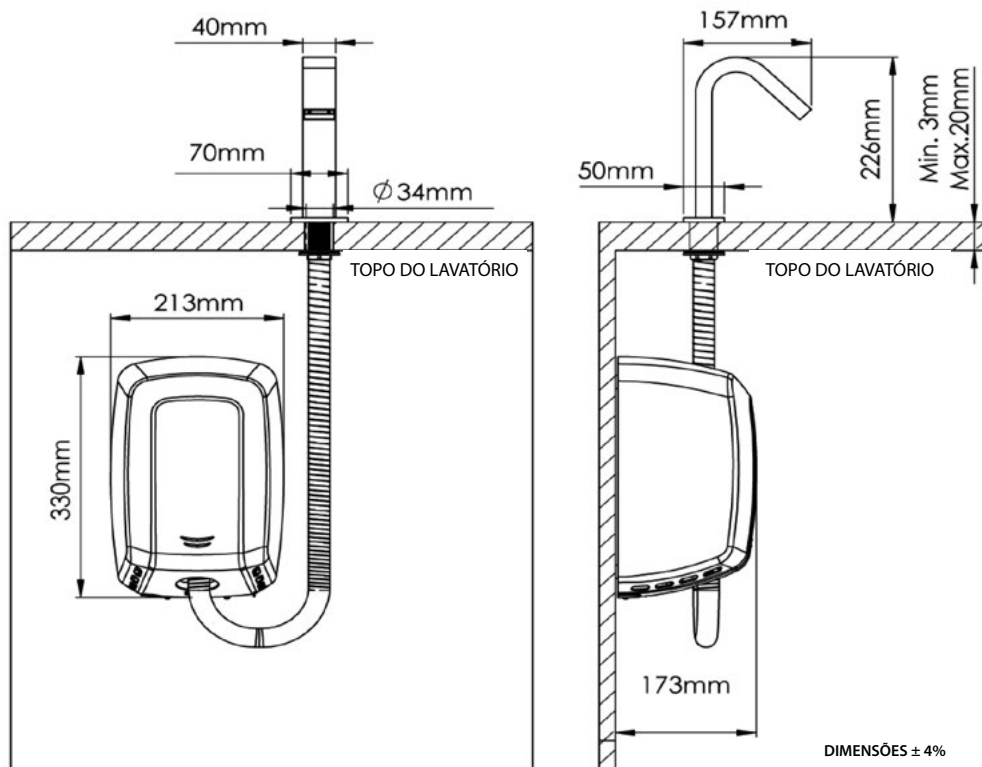

DIMENSÕES SAÍDA DE ÁGUA E SABÃO AUTOMÁTICA (GAJ002AC)

- Esta torneira automática dispensa água e sabão e é feita em latão cromado, com acabamento brilhante.

- Pode trabalhar em conjunto com o secador de mãos automático M092A, ou isoladamente.

- O funcionamento automático, sem necessidade de contacto, ajuda a otimizar o fluxo de água e, portanto, ajuda a manter o equilíbrio ecológico a longo prazo.

- O sabão está contido num depósito de plástico de capacidade de 1,5 L, fácil de remover para reabastecimento, e é doseado usando uma válvula anti-gotejamento de alta resistência.

- A dose de sabão pode ser ajustável entre 0,5 mm e 2 ml, em doses de 0,5, 1,0, 1,5 ou 2,0 ml.

ESPECIFICAÇÕES TÉCNICAS

	Dispensador de Sabão	Saída de Água
Tensão	220-240V - 50/60 Hz	
Vida útil da bateria	35 - 40 Mil Ciclos de Secagem (Água + Sabão)	
Distância de detecção	5-25 cm	
Temporizador de segurança	-	60"
Viscosidade do sabão	100 - 3.500 cps	0,5 - 8 bares
Doses de Sabão	0,5 - 1,0 - 1,5 - 2,0 ml	5,0 L/min

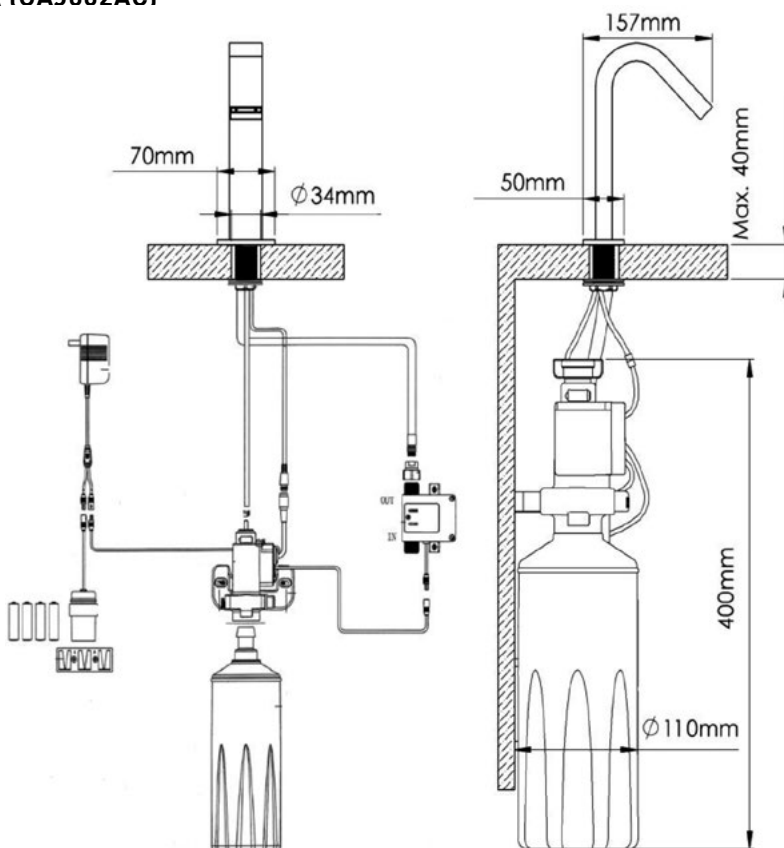

A Mediclinics S.A. reserva-se ao direito de efectuar alterações na presente ficha técnica e/ou no produto sem necessidade de comunicação prévia. © Mediclinics S.A.

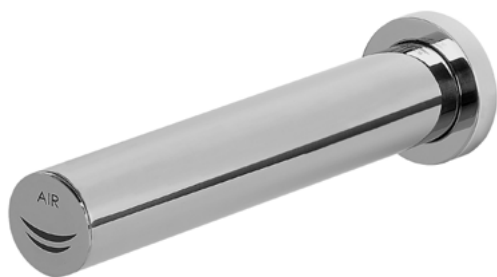

SECADOR DE MÃOS AUTOMÁTICO
M093A - Acabamento Brilhante

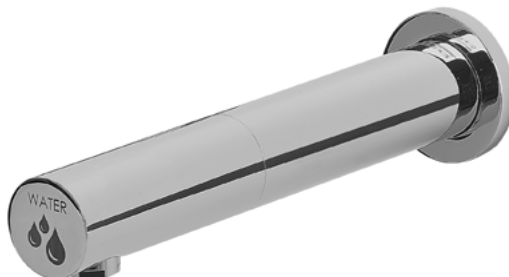

SAÍDA DE ÁGUA AUTOMÁTICO
GA003AC - Acabamento Brilhante



DISPENSADOR DE SABÃO AUTOMÁTICO
DJ003AC - Acabamento Brilhante

DESCRIÇÃO

O Mediclinics® All-in-One é uma unidade integrada de lavagem e secagem de mãos para montagem na parede, composta por três elementos: um **secador de mãos automático**, uma **torneira de água automática** e um **dispensador de sabão automático**.

COMPONENTES E MATERIAIS

• SECADOR AUTOMÁTICO DE MÃOS (M093A):

Baseado num dos nossos secadores de mãos de maior sucesso, o Machflow Plus M09A, este secador de mãos de parede é capaz de secar as mãos em apenas 10 segundos, graças a um agradável jacto de ar que pode atingir velocidades de até 400 km/h. A torneira é feita de latão cromado, com um acabamento brilhante.

• TORNEIRA DE ÁGUA, AUTOMÁTICA (GA003AC):

Projectada para ser montada na parede, esta torneira de água automática é feita de latão cromado, com acabamento brilhante.

• DISTRIBUIDOR DE SABÃO, AUTOMÁTICO (DJ003AC):

Fabricado em latão cromado, com acabamento brilhante. Possui um sistema para regular a dosagem de sabão entre 0,5 ml e 2 ml.

SECADOR DE MÃOS AUTOMÁTICO (M093A)

• Este secador de mãos pode trabalhar em conjunto com a torneira de água automática GA003AC e o dispensador de sabão automático DJ003AC ou de forma isolada. É montado na parede, tornando a secagem das mãos mais fácil e rápida para o usuário.

• O Machflow Plus M09A é o coração das soluções All-In-One da Mediclinics. Fornece um jacto de ar quente e potente que oferece uma experiência agradável ao usuário, com tempos de secagem de 10 segundos.

• A montagem na mesma pia faz com que todas as águas residuais vão para a pia e não para o chão, mantendo um banheiro mais higiênico e limpo e, ao mesmo tempo, evitando possíveis escorregões, uma causa muito comum de acidentes.

A Mediclinics S.A. reserva-se ao direito de efectuar alterações na presente ficha técnica e/ou no produto sem necessidade de comunicação prévia. © Mediclinics S.A.

DIMENSÕES SECADOR

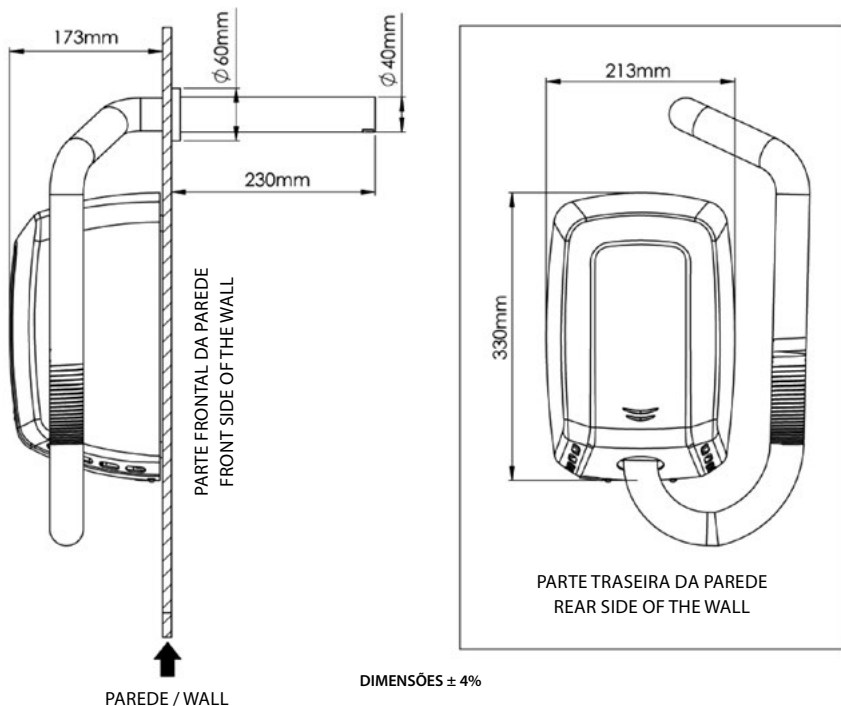

ESPECIFICAÇÕES TÉCNICAS

Tensão	220-240V
Frequência	50/60 Hz
Isolamento Eléctrico	Classe I
Potência Total	420-1.500 W
Consumo	3,2-6,4 A
Consumo em espera	0,3 W
Potência do motor	420-1.100 W
R.P.M.	19.000-30.000
Potência da resistência	400 W (c/ interruptor "ON/OFF")
Sistema de segurança	60"
Dimensões	330 x 213 x 170 mm
Espessura da carcaça	1,5 mm
Tempo de secagem	10-15"
Velocidade do ar	190-400 Km/h
Temperatura do ar (dist. = 10 cm / temp. ambiente = 22 °C)	42°C
Nível Sonoro (a 2 metros)	62-72 dBA
Grau de protecção	IP23
Filtro HEPA	Opcional
Sistema de encaixe	Opcional
Ionizador	Opcional
Ambientador	Opcional

DIMENSÕES DA TORNEIRA AUTOMÁTICA

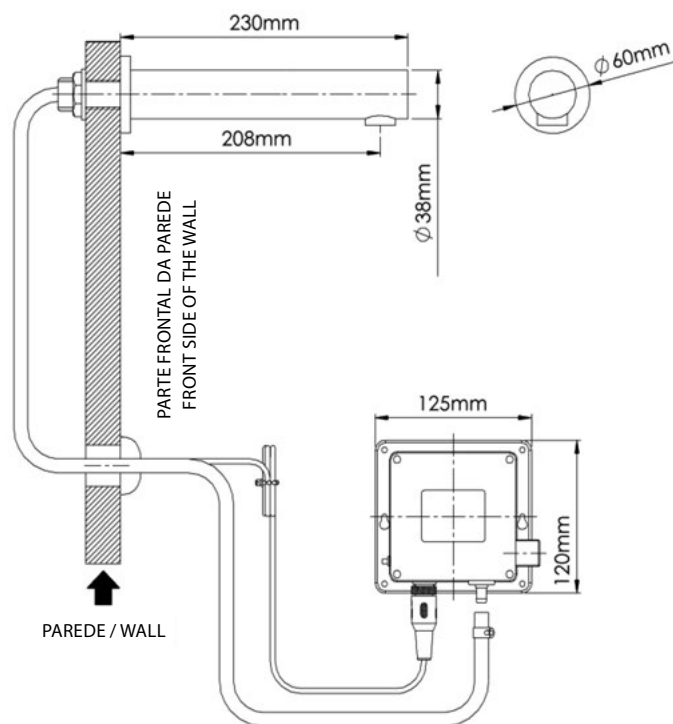

TORNEIRA DE ÁGUA AUTOMÁTICA (GA003AC)

- Torneira automática, fabricada com tubo de latão cromado, com acabamento brilhante.
- Detecção automática de mãos através de sensores infravermelhos que evitam o contacto do usuário com o dispensador de sabão, eliminando a possibilidade de contaminação por contacto cruzado e optimizando, por sua vez, o consumo de água.
- Detecção eficaz da faixa do sensor de 5 a 25 cm.

ESPECIFICAÇÕES TÉCNICAS

Tensão (transformador)	220-240V - 50/60 HZ
Pressão da entrada da água	1 - 3 bares
Fluxo da água a (3 bares)	5,0 L/min
Tempo útil da bateria (4xAA)	108.000 ciclos
Distancia de detecção	5-25 cm
Sistema de segurança	60"

DIMENSÕES ± 4%

DIMENSÕES DO DISPENSADOR DE SABÃO

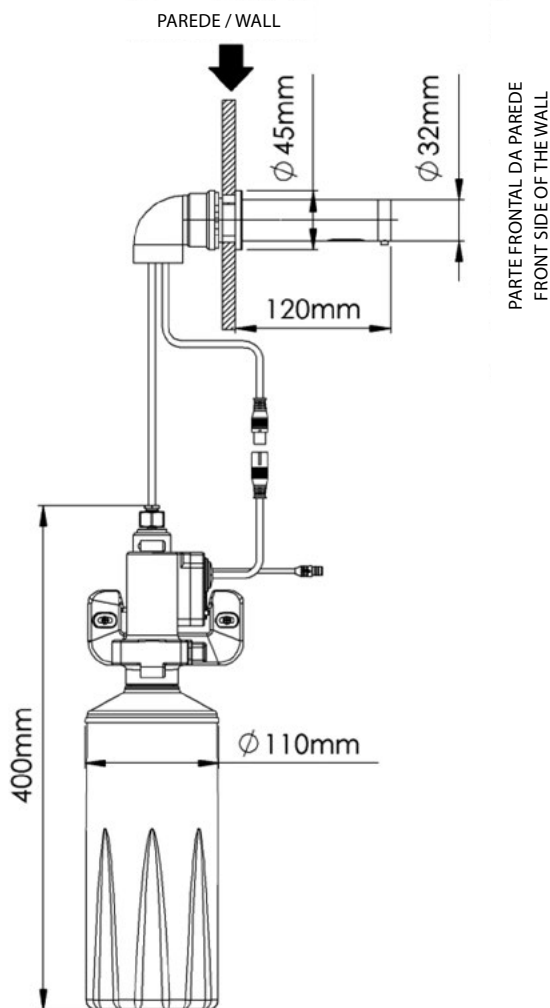

DISPENSADOR DE SABÃO AUTOMÁTICO (DJ003AC)

- Distribuidor automático de sabão para montagem na parede, feito em tubo de latão cromado, com acabamento brilhante.
- O sabão está contido num depósito de plástico com capacidade de 1,5 L, fácil de remover para reabastecer e é doseado usando uma válvula anti-gotejamento de alta resistência.
- A dose de sabão pode ser ajustável entre 0,5 mm e 2 ml, em doses de 0,5, 1,0, 1,5 ou 2,0 ml.

ESPECIFICAÇÕES TÉCNICAS

Tensão (transformador)	220-240V - 50/60 HZ
Tempo útil da bateria (4xAA)	108.000 ciclos
Distancia de detecção	5-25 cm
Viscosidade recomendada de sabão	100 - 3.500 cps
Doses de sabão	5,0; 1,0; 1,5; ou 2,0. ml
Sistema de segurança	60"

DIMENSÕES ± 4%