

B-635 KLUTCH

Revisão 11/2019



SUPORE PARA DISPOSITIVOS MÓVEIS

AÇO INOXIDÁVEL ACABAMENTO ESCOVADO

Pág. 1-1

DESCRIÇÃO

Dimensões do suporte para dispositivo móvel fixado na parede: 7-1/2" (190 mm) L x 9" (229 mm) H x 2-3/8" (60 mm) D. O suporte para dispositivos móveis montado na parede deve ter uma frente de aço inoxidável do tipo 304 com acabamento acetinado. A placa traseira deve ser de aço inoxidável do tipo 304. O suporte e o gancho interno devem ser de aço inoxidável 304. A placa traseira deve ser montada na parede com parafusos de chapa de aço inoxidável. A placa frontal, incluindo o berço, deve ser montada na placa traseira e presa com tubos rosqueados. O gancho dianteiro deve ser instalado em tubos rosqueados e preso com parafusos de fixação para resistência ao roubo. Faixas de borracha coladas na placa traseira e no suporte impedem o laptop ou outros dispositivos de deslizarem involuntariamente para fora do artigo.

MATERIAIS

Placa traseira - Aço inoxidável tipo 304, calibre 14 (2,0 mm) com acabamento acetinado, equipado com dois pinos de aço inoxidável de 1/4", rosqueados e dois elásticos colados.

Placa formada - Aço inoxidável tipo 304, calibre 14 (2,0 mm) com acabamento acetinado

Suporte - Aço inoxidável tipo 304, bitola 16 (1,2 mm) com acabamento acetinado, duas tiras de borracha coladas no interior e dois pontos de borracha colados no exterior.

Gancho - Flange de chapa metálica 304, bitola 16, 1,2 mm (1,2 mm), acabamento acetinado em aço inoxidável com parafusos de fixação de aço inoxidável, Placa frontal, acabamento acetinado em aço inoxidável 11 bit (3,0 mm).

Molas de torção - Passivada em aço inoxidável tipo 302, 0,024 de diâmetro de fio (0,6 mm)

Tubos - Haste roscada de alumínio de 1/2"



INSTALAÇÃO:

Prenda a placa traseira à parede, com parafusos de chapa metálica, nos pontos indicados por um S. Para construções de gesso ou parede seca, forneça um suporte oculto para obedecer aos códigos de construção locais, e prenda com parafusos de chapa metálica. Para outras superfícies da parede, forneça tampões de fibra ou blindagens de expansão, para uso com os parafusos de chapa metálica fornecidos. Para partições com painéis de partículas, ou outro núcleo sólido, forneça parafusos passantes, porcas e arruelas. Se duas unidades forem instaladas lado a lado, forneça mangas roscadas e parafusos de máquina para toda a espessura da partição.

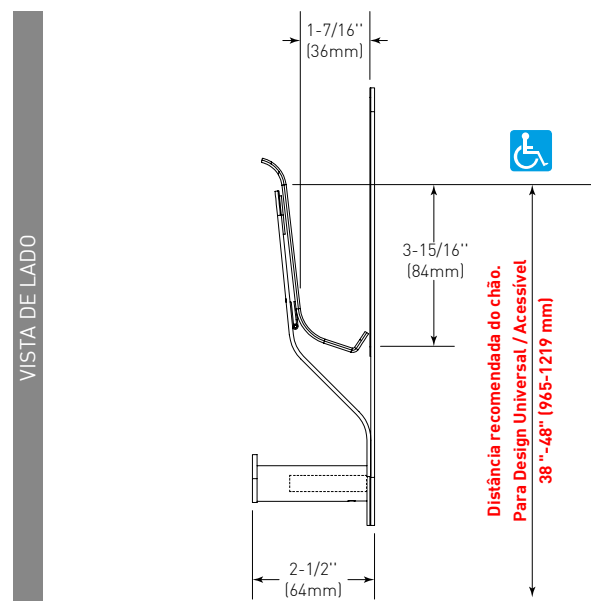
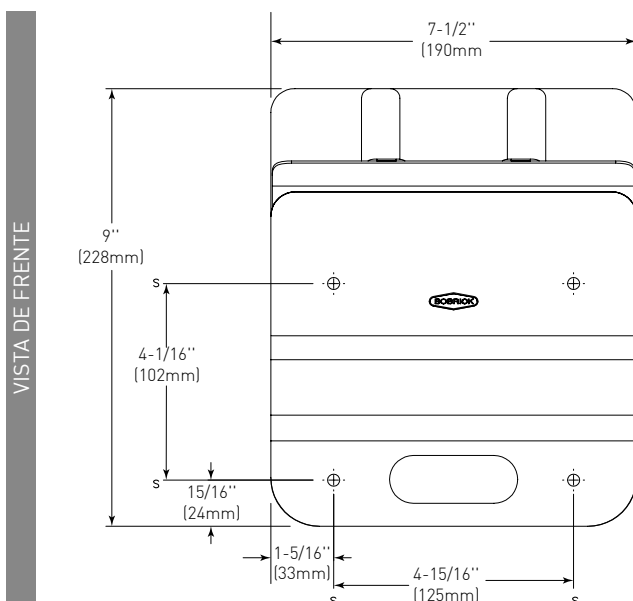

A Bobrick reserva-se ao direito de efectuar alterações na presente ficha técnica e/ou no produto sem necessidade de comunicação prévia. © BOBRICK