

#### ESPECIFICAÇÕES

O contentor higiénico/porta-rolos duplo construído em aço inoxidável do tipo AISI 304, de construção soldada; as superfícies expostas têm acabamento escovado. O rebordo é constituído por uma única peça, prensada e de construção semelhante. A tampa basculante está presa à cabine através de uma dobradiça tipo piano, a toda a largura do painel, com sistema de fecho e identificada com o símbolo gráfico internacional que indica contentor de pensos higiénicos. O recipiente está equipado com fechadura, tal como outros acessórios de casa de banho da Bobrick e tem uma capacidade mínima de 2,8 L. A unidade está equipada com dois eixos de plástico cromado que comportam rolos com núcleo standard e com um diâmetro máximo de 135 mm (1800 folhas).

Para especificar que se pretendem eixos resistentes a roubo como um acessório opcional, acrescentar à especificação: eixos resistentes a roubo só se podem remover com chave especial fornecida a pedido.

#### MATERIAIS

**Cabine:** Fabricada em aço inoxidável 18-8S tipo AISI 304. Construção soldada.

**Rebordo:** Fabricado em aço inoxidável 18-8S tipo AISI 304, com acabamento escovado e espessura de 0.8 mm. Peça única, prensada e de construção semelhante.

**Tampa basculante:** Fabricada em aço inoxidável 18-8 S, tipo AISI 304, com acabamento escovado e espessura de 0,8 mm. Está fixa à cabine através de uma dobradiça tipo piano, a toda a largura do painel, com sistema de fecho e identificada com o símbolo gráfico internacional que indica contentor de pensos higiénicos.

**Recipiente:** Fabricado em aço inoxidável 18-8 S tipo AISI 304, com acabamento escovado e espessura de 0,8 mm. Equipado com fechadura, tal como outros acessórios de casa de banho Bobrick.

**Porta-Rolos:** Fabricados em aço inoxidável 18-8S tipo AISI 304, acabamento escovado, com espessura de 0,8 mm. Equipado com dois eixos em plástico, cada um dos quais com uma mola interna.



#### OPERAÇÃO

A unidade comporta dois rolos de papel higiénico de 135 mm de diâmetro (1800 folhas). O recipiente abre com uma chave fornecida e pode ser retirado para recarga. Nota: recomenda-se que um dos rolos permaneça embalado até que o outro se esgote, para evitar desperdiçar as extremidades dos rolos.

Instalação:

É necessária uma abertura na parede de 395 mm de largura por 285 mm de altura. A profundidade mínima requerida é de 102 mm. Coordene com o engenheiro mecânico para evitar canos e condutas. Monte a unidade na abertura da parede com calços de reforço entre a cabine e as laterais da abertura da parede, nos pontos assinalados com S. Em seguida prenda com parafusos de metal fornecidos pelo fabricante.

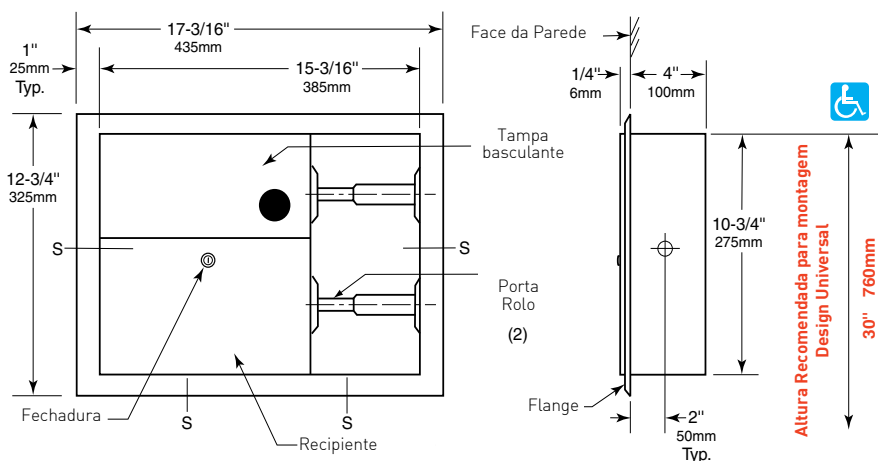

A Bobrick reserva-se ao direito de efectuar alterações na presente ficha técnica e/ou no produto sem necessidade de comunicação prévia. © BOBRICK