

ESPECIFICAÇÃO TÉCNICA

Barra de apoio rebatível de parede c/botão elétrico

As barras de apoio rebatíveis “URBAN People” (com pilar de reforço) são fabricadas a partir de tubo (Ø33 mm) de aço galvanizado sem costura, revestido com vinil antiderrapante, confortável ao toque, biocompatível e bactericida. Inclui botão para acionamento eléctrico e cabo eléctrico oculto (protecção IP67). Fixação à parede por meio de flange em aço inoxidável, com furações para inserção dos parafusos, inclui tampa de flange em poliamida.

Dimensões

Code	AxB [mm]	Peso [kg]	Carga [kg]
G27JCS58xx	112x800x207	3.80	100
G27JCS59xx	112x850x207	3.95	100

Desenho Técnico

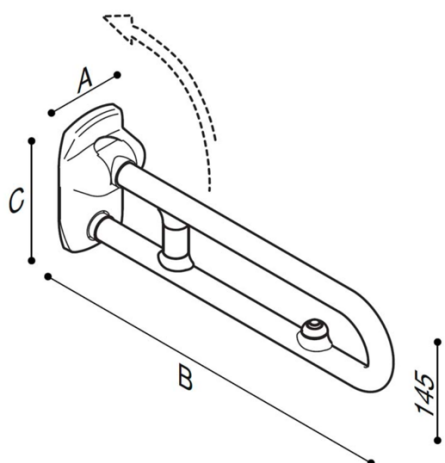

Imagem



Normas



Cores



PROTEÇÃO BACTERICIDA Os suportes e as barras de apoio “Urban People” garantem protecção contra bactérias e fungos, evitando sua proliferação, graças ao uso da tecnologia “Biocote” que cria uma superfície na qual os micróbios não podem proliferar; ativo 24 horas por dia durante a vida útil esperada do produto

Nota: No código do artigo trocar **zz** pelo número 58 ou 59 do modelo pretendido e **xx** pelo código da cor pretendido.

A PONTE GIULIO reserva-se ao direito de efectuar alterações na presente ficha técnica e/ou no produto sem necessidade de comunicação prévia. © PONTE GIULIO