

PAPEL BOBINA
Adosado a la pared

DT2201
Acabado Epoxy blanco



DT2201CS
Acabado satinado



DT2201B
Acabado Epoxy negro

Descripción General

- Dispensador de papel de bobina manual, para adosar en pared, fabricado en acero inoxidable y apto para albergar bobinas de papel de Ø máximo 200 mm y altura máxima 250 mm.
- De diseño compacto, robusto y anti-vandálico estos dispensadores de papel están diseñados para ser instalados en cualquier tipo de aseo público y con frecuencia de paso alta. Modelos pensados para un uso más eficiente del papel y perfectos para colocar en diferentes ambientes de baño: aeropuertos, estaciones de tren, laboratorios, cocinas comerciales, centros comerciales, escuelas, guarderías infantiles, gimnasios, centros deportivos, hospitales y centros de salud, hoteles, etc.
- Dispone de un visor de nivel de contenido de papel en la parte frontal que permite visualizar en todo momento el nivel de papel disponible dentro del dispensador.
- El dispensador de papel higiénico ensambla un sistema de apertura superior anti-vandálico que se abre con una llave especial de plástico suministrada.
- Carcasa con la parte superior inclinada para evitar que se coloquen objetos encima del dispensador de papel.
- Todas las superficies son lisas, por lo que pueden limpiarse en profundidad y con suma facilidad, tanto interior como exteriormente.
- Todos estos modelos de dispensadores de papel toalla se suministran con llave especial de apertura y con los tornillos y tacos para su montaje en la pared.
- Disponible en variedad de colores. Consúltenos.

Componentes y materiales

- **DT2201:** dispensadores de papel bobina manuales para adosar a la pared, fabricados en acero inoxidable AISI 430, acabado epoxy blanco.
- **DT2201CS:** dispensadores de papel bobina manuales para adosar a la pared, fabricados en acero inoxidable AISI 430, acabado satinado y con tratamiento anti-huella.
- **DT2201B:** dispensadores de papel bobina manuales para adosar a la pared, fabricados en acero inoxidable AISI 430, acabado Epoxy negro.

Especificaciones técnicas

Dimensiones	373 x 279 x 211 mm
Capacidad	Bobina papel Ø _{máx.} 200 mm
Altura papel bobina	Máx. 250 mm
Espesor cuerpo & carcasa	0,8 mm
Peso neto	3 Kg

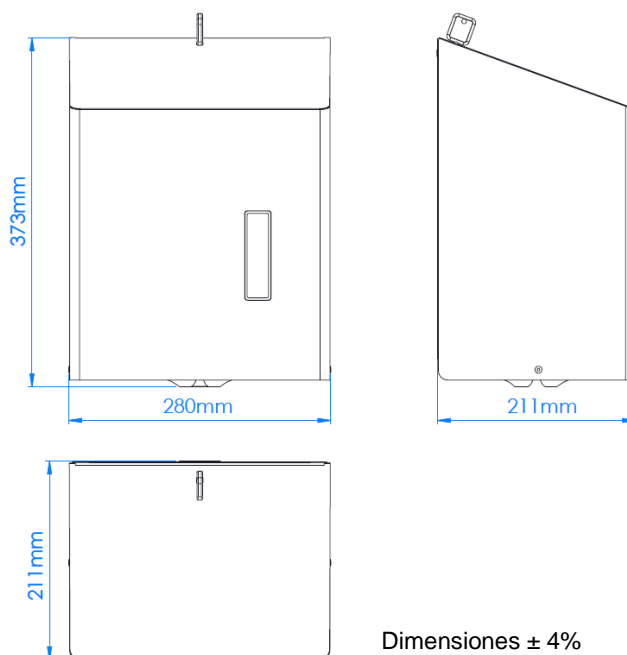
Dimensiones

Dimensiones ± 4%

- **CUERPO:** de 0,8 mm de espesor, totalmente soldado y libre de rebabas y cantos vivos. Se adosa en la pared mediante 4 tornillos y tacos suministrados.
- **CARCASA:** de una sola pieza de 0,8 mm de espesor fijada al cuerpo mediante dos remaches laterales que permiten abatirla para el relleno. Incluye un cierre frontal de apertura con llave suministrada.
- **CIERRE:** de seguridad, de termo-plástico, anti-vandálico. se abre con una llave especial de plástico suministrada.
- **VISOR DE CONTENIDO:** de policarbonato translúcido, en el frontal.

MONTAJE

ALTURA INSTALACIÓN RECOMENDADA

Fijar el dispensador de papel bobina a la pared a 1.300 – 1.600 mm, del suelo al punto inferior, utilizando tornillos de acero inoxidable y a través de los agujeros de su parte trasera de montaje (agujeros indicados por un "S" en la figura inferior).

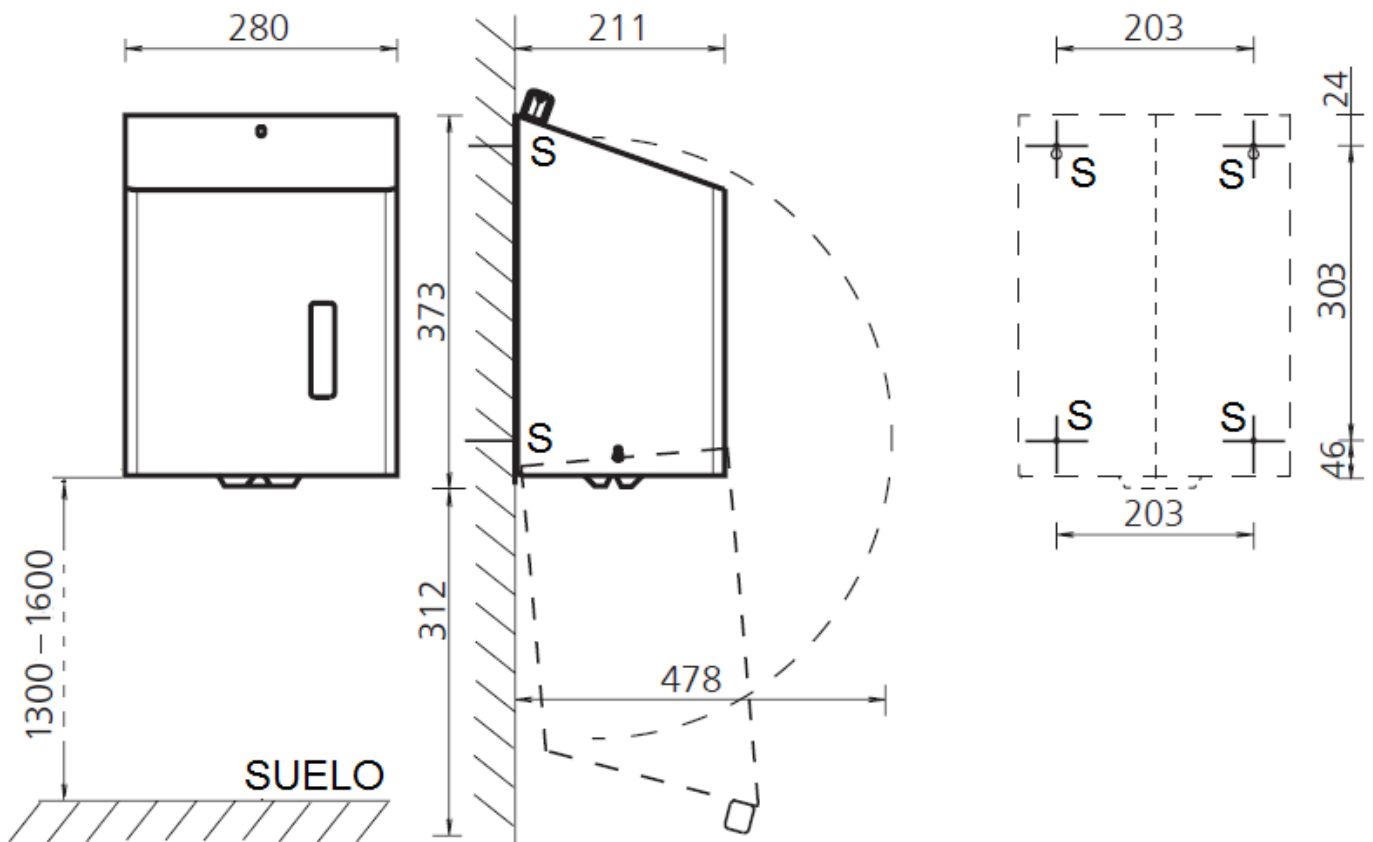

Mediclinics, S.A., se reserva el derecho a efectuar cambios y/o modificaciones en los productos y sus especificaciones sin previo aviso.
Revisión 09-22 © mediclinics S.A.

