

G18JCS0ZxxXX

Revisão 04/2023



APOIA BRAÇOS REBATÍVEL E REMOVÍVEL DE PAREDE Série HUG

ESPECIFICAÇÃO TÉCNICA

Apoia braços rebatível e removível de parede

Composto por um sistema de braço e placa em alumínio. A tampa da placa e o eixo de rotação são em ABS. Os elementos podem ter diferentes acabamentos que podem ser combinados entre si.

- Corpo em barra de alumínio 30x40 mm.
- Sistema de placa de fixação de alumínio
- Sistema de descida controlado da barra
- Barra removível
- Tampa em ABS protege suporte de parede
- Acabamentos disponíveis: PVD, poliéster epóxi ou pós eletroquímicos
- O braço pode ser equipado com um revestimento macio e porta rolos
- Produto certificado "TÜV"

Dimensões

Código	AxBxC [mm]	Peso Kg Carga	
G18JCS07 _{xxXX}	100x600x120	2.70 kg.	150 kg.
G18JCS08 _{xxXX}	100x700x120	3.00 kg.	150 kg.
G18JCS09 _{xxXX}	100x850x120	3.40 kg.	150 kg.

Desenho Técnico

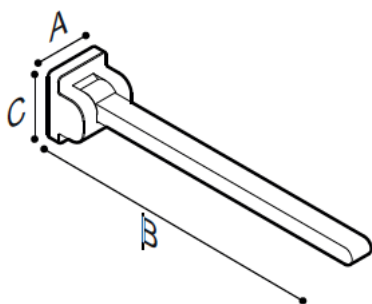

Imagem



Normas



Cores

Material	ABS, Alumínio							
Braço XX	C1	DD	DM	E4	E5	E6	PB	WE
Tampa XX	C1	D4	WE	PB	E4	E5	E6	DM

Nota:

No código do artigo trocar **Z** pela referência pretendida

No código do artigo trocar **xx** pela ref. de acabamento pretendido do braço.

No código do artigo trocar **XX** pela ref. de acabamento pretendido da tampa.