



### DESCRIÇÃO

- Lava-olhos portátil Krusman® Gravity Feed. Fabricado na Suécia.
- Ideal para instalação em locais onde não há instalação de água corrente.
- Adequado para instalação ao ar livre em temperaturas abaixo do ponto de congelamento da água.
- Para indústrias, oficinas ou locais onde o pessoal esteja sujeito a risco de dano físico ou visual por fogo, ácidos, reagentes, derivados de petróleo, materiais radioativos ou qualquer outro elemento contaminante.
- Design patenteado e resistente a vandalismo que fornece uma descarga de 15 minutos, usando 53 L. de água
- Grande fluxo de água gaseificada a baixa pressão, o que garante uma boa limpeza sem danificar os tecidos oculares.
- Fabricado de acordo com os padrões ANSI Z358.1-2009, EN15154-1 e EN15154-2:2006.

### COMPONENTES E MATERIAIS

- CORPO: polipropileno, acabamento verde.
  - TAMPA DO TANQUE: larga que permite ver facilmente quando deve ser limpo ou quando precisa ser reabastecido.
- TANQUE: modelado em verde bem visível..

### ESPECIFICAÇÕES TÉCNICAS

DIMENSÕES	521 X 559 X 508mm
FLUXO DE ÁGUA	2,65L/min
PESO LÍQUIDO	8 Kg
PESO TOTAL	70 Kg

DIMENSÕES: ± 4%

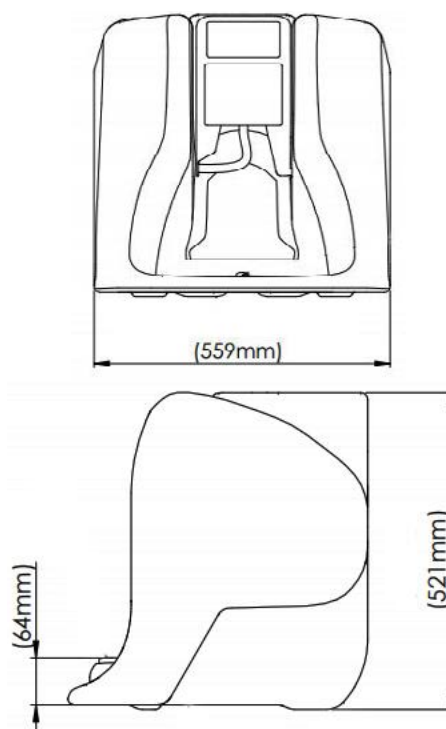

A Mediclinics S.A. reserva-se ao direito de efectuar alterações na presente ficha técnica e/ou no produto sem necessidade de comunicação prévia. © Mediclinics S.A.